

室内給気部材
差圧給気ユニット（壁取付タイプ）
 形名
AT-150QSUF（フィルター付）
AT-150QSU（フィルターなし）
取付工事・取扱説明書

この製品は、気密性の高い住宅等で汚れた空気を排出するときに必要な新鮮空気を取り入れるためのもので、レンジフードなどの換気扇とともに使用するものです。

■取付工事を始める前に、この説明書をよくお読みになり正しく安全に取付けてください。

この製品は日本国内用ですので日本国外では使用できず、またアフターサービスもできません。
 This appliance is designed for use in Japan only and can not be used in any other country. No servicing is available outside of Japan.

安全のために必ず守ること

誤った取扱いをしたときに生じる危険とその程度を次の表示で説明しています。



注意

誤った取扱いをしたときに傷害または家屋・家財などの損害に結びつくもの



指示に従い必ず行う

- 取付けの際は、手袋を着用する（着用しないとけがをすることがあります）
- 取付けは確実に行う（落下によりけがをすることがあります）

お願い

- 次のような場所には取付けないでください。変色・変形します。
 - 直接油煙のかかるところ
 - 浴室・洗面所など湿気の多いところ
 - 周囲に障害物があるところ
- 取付けは壁取付けとし、天井には取付けないでください。
- 上下を間違えないよう取付けてください。

- 付属部品**
- パッキン 3mm…1本
5mm…1本
 - 木ネジ……………4本
- 適用パイプ**
- 鋼板管…φ150
 - 塩ビ管(VU)…φ150
(6番管)

取付方法

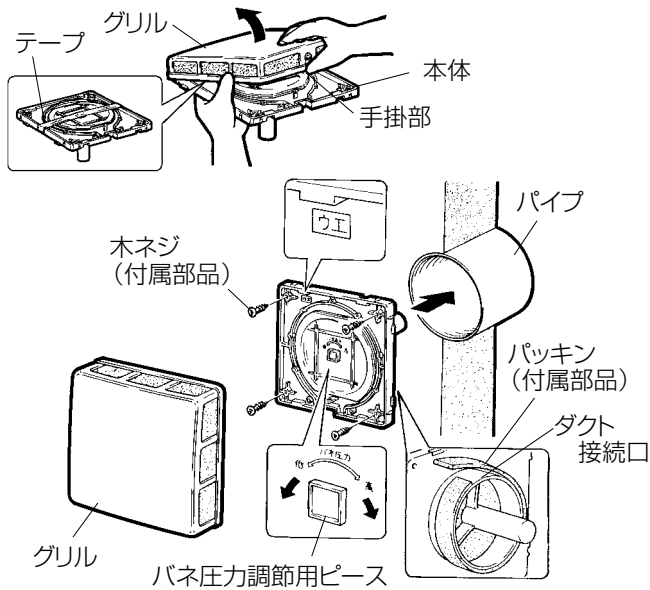

1. 壁にパイプを配管し、確実に固定する。
2. グリル下部の手掛部（シャッターロック用ツマミの奥）に指を掛け、グリルを手前に引きながら斜めに持ち上げてはずす。
3. シャッター固定用のテープを取りはずす。
4. ダクト接続口に付属のパッキンを巻き付け、上下を壁面に確実に固定する。
5. レンジフードを運転・停止させ、シャッターの開閉がスムーズに動作するか確認する。

差圧感応圧力の調節をする場合

●シャッター中央のバネ圧力調節用ピースを標準位置から右約9回転で高圧力設定、左約6回転で低圧力設定になります。

作動圧力設定	作動開始圧力	設定方法
高	50Pa	右約9回転時
標準	40Pa	工場出荷時
低	30Pa	左6回転時

お願い

- 高圧力設定時、バネ圧力調節用ピースを「高圧力」側に回し過ぎますとシャッターが開きません。シャッターが開かなくなった場合は、バネ圧力調節用ピースを3～5回「低圧力」側に回してください。
- 6. グリルの上下を確認して取付ける。

使用方法

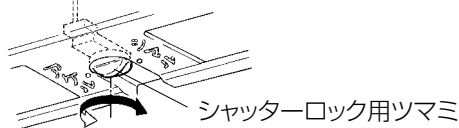

- この差圧給気ユニットは、常時「アケル」状態で使用しますが、台風など外風の侵入がはげしいときはグリル下部のシャッターロック用ツマミを回転させ「シマル」にします。その後必ず「アケル」状態にすることを忘れないでください。

お手入れ

フィルターや本体、グリルにほこりが付着しますと、風量低下などの原因になりますので、約2か月に1回を目安に清掃する。

フィルターの清掃（フィルターは再生タイプです）

軽く手でたたくかまたは、掃除機でほこりを吸い取る。汚れのひどい場合は水またはぬるま湯（40℃以下）に中性洗剤を溶かして押し洗いをし、よく乾かす。

お願い

- 熱湯で洗ったり、もみ洗いは絶対におやめください。フィルターは水洗い5～6回を目安に交換してください。〈交換用フィルター AT-150QSF〉

株式会社メルコエアテック